

COSMOS²

ERLEBEN SIE HYGIENE NEU DEFINIERT



VISION MADE REAL

Die COSMOS²-Serie vereint moderne Technologie mit elegantem Design & setzt damit neue Maßstäbe in Sachen Hygiene.

Zur Serie gehören Sensor- & Autocut-Handtuchspender, Sensor- und manuelle Spender für Seife, Desinfektion und Sitzreiniger sowie ein Doppelrollen-Toilettenpapierspender – alle konzipiert für maximale Effizienz.

Die Serie reduziert den Verbrauch, senkt Kosten & fördert Nachhaltigkeit durch energieeffiziente Konzepte.

Eine Investition in COSMOS² steigert die Funktionalität & unterstützt umweltfreundliche Betriebsabläufe.

JETZT VORBESTELLEN



www.jm-metzger.group/kontakt







True German craftsmanship,
developed & produced in Germany.

HANDTUCHSPENDER



SENSOR

ARTIKELNUMMER C2_COSMOS-4XXX

-  **Berührungsfreie Bedienung**
Sensor- oder Automatikmodus - frei wählbar, hygienische Anwendung
-  **Einzelblattausgabe**
Für einen effizienten Papierverbrauch
-  **5 verschiedene Blattlängen**
Frei wählbar, flexibel für jede Anforderung
-  **Bis zu 40% weniger Papierverbrauch**
Hohe Ergiebigkeit für signifikante Kostenersparnisse
-  **Batterie-/Akkubetrieb oder Netzkabel**
LED-Leuchte signalisiert Batteriewechsel, Akku mit USB-C-Type Anschluss
-  **ECO-Mode mit Näherungssensor**
Aktiv nur bei Annäherung – bis zu 80% weniger Energieverbrauch

Der Handtuchspender SENSOR ermöglicht eine hygienische, berührungslose Einzelblattentnahme mit effizientem Papierverbrauch und einem kompakten Design, das sich nahtlos in jeden Raum einfügt.

HANDTUCHROLLEN



SENSOR | AUTOCUT

Unser Handtuchrollen-Sortiment bietet verschiedene Optionen für unterschiedlichste Anforderungen – von verschiedenen Lagen und Rollenlängen bis hin zu spezifischen Leistungsmerkmalen. Entwickelt für hohe bis sehr hohe Reichweiten, sorgen diese Rollen für maximale Effizienz in professionellen Hygienebereichen. Der Fokus liegt auf einer kosteneffizienten Nutzung, wodurch Lagerplatz, Ressourcenverbrauch und interne Betriebsaufwände deutlich reduziert werden können. Eine intelligente Lösung für nachhaltiges und wirtschaftliches Hygienemanagement.

PREMIUM TAD
C2-HTZ100K

2-lagig, 100 m PREMIUM TAD Qualität, 6 rollen je VE



SMART CLASSICO
C2-HTZ109K

2-plagig, 150 m, 100% Zellstoff, 6 Rollen je VE



SMART ECO
C2-HTZ205K

1-lagig, 230 m PREMIUM TAD Qualität, 6 rollen je VE



ECO
C2-HTZ109K-ECO



2-lagig, 150 m, 100% Recyclingpapier, 6 Rollen je VE



EINE RAFFINIERTER LÖSUNG

Dank des innovativen Quick Change Holder & der integrierten Führungsschiene in den Handtuchspendern SENSOR & AUTOCUT gelingt das Einlegen einer neuen Handtuchrolle besonders schnell & sorgt für ein reibungsloses Einfädeln innerhalb weniger Sekunden – ganz ohne Ausfallzeiten & mit mühelosen Rollenwechseln, selbst im hektischen Betrieb. Diese zeitsparende Lösung steigert die Arbeitseffizienz & unterstützt einen nahtlosen Hygienesrhythmus.

Durch seine kompakte Bauweise fügt sich der Spender nahtlos in jede Umgebung ein & ist damit die ideale Lösung für platzbewusste, professionelle Hygienebereiche.

-  **Quick Change Holder**
Schnelles, komfortables Befüllen über integrierte PUSH-Taste
-  **Vollautomatische Restrollenfunktion**
Automatischer Rollenwechsel, Rollen werden vollständig aufgebraucht – kein Leerstand
-  **43 cm (H) x 33 cm (W) x 21 cm (D)**
Kompakte Maße, geschaffen für jedes Interieur

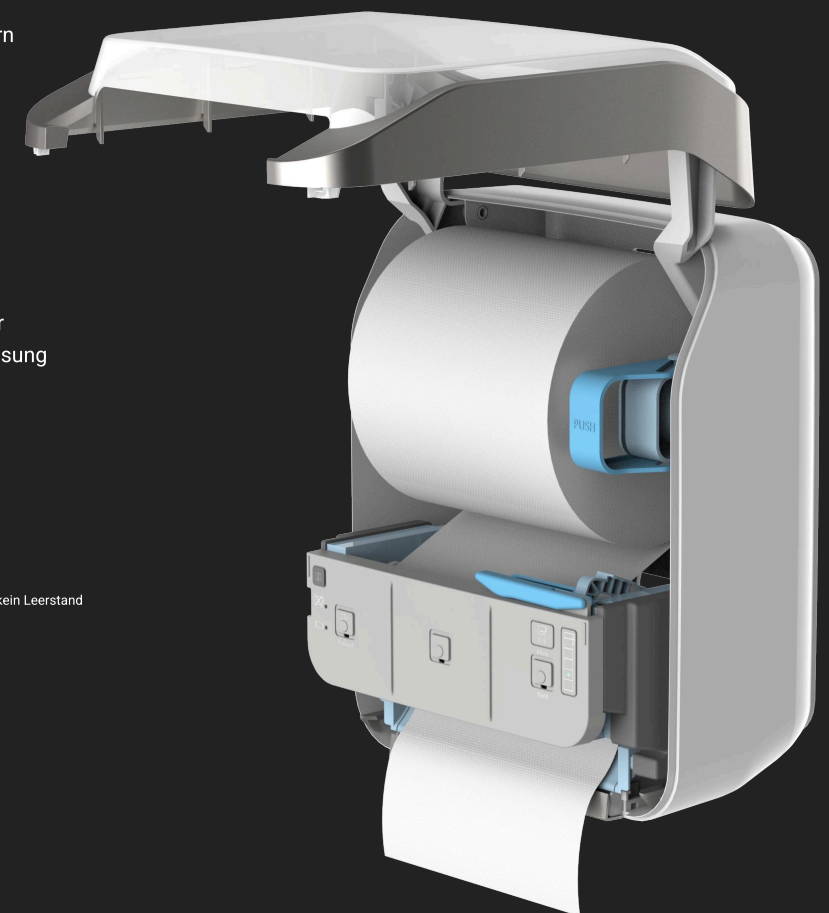

AUTOCUT

ARTIKELNUMMER C2_COSMOS-3XXX

-  **PUSH-Funktion**
Verhindert Papierstau & Blockaden zu 100%
-  **Premium Schneidwerk**
Für einen makellosen, präzisen Schnitt der Handtuchrolle
-  **Keine elektr. Komponenten**
Keine Batterie-/Folgekosten für Ihren Betrieb

Der Handtuchspender AUTOCUT verfügt über einen hochwertigen Schneidmechanismus, eine Restrollenfunktion ohne Abfall und eine praktische Druckknopfbedienung – für eine reibungslose, zuverlässige Nutzung ganz ohne Strom und Wartung.



UNIVERSAL-SPENDER



Der UNIVERSAL Spender überzeugt durch ein einheitliches Design und ist in verschiedenen Ausführungen für Desinfektion, Schaumseife, Sitzreiniger & Grobreiniger erhältlich – für ein durchgängiges Erscheinungsbild in allen Hygienebereichen.

SENSOR

ARTIKELNUMMER C2_COSMOS-5XXX

-  **Berührungsfreie Bedienung**
Hygienische Anwendung
-  **Ultra hohe Ergiebigkeit**
Bis zu 2.500 Anwendungen
-  **3 verschiedene Dosiermengen**
Für eine optimierte Anwendung
-  **Wiederaufladbarer Akku- oder Batteriebetrieb**
LED-Leuchte signalisiert die rechtzeitige Wiederaufladung
-  **Eco-mode & Speed-mode**
Smartes selbstregulierendes System, um Energie zu sparen
-  **25,5 cm (H) x 11,5 cm (W) x 10,5 cm (D)**
Kompakte Maße, geschaffen für jedes Interieur

Auch als MANUELL erhältlich.
ARTIKELNUMMER C2_COSMOS-1XXX







TOILETTENPAPIERSPENDER



Der Toilettenpapierspender DUAL ROLL ermöglicht eine clevere Einzelblattabgabe mit durchgehender Papierverfügbarkeit & Doppelrollen-Kapazität – für maximale Effizienz im kompakten Format.

DUAL ROLL

ARTIKELNUMMER C2_COSMOS-2XXX

-  **Automatische Push-Funktion**
Rolle wird stets an die Vorderseite des Spenders gedrückt & ist jederzeit greifbar
-  **Smarter Einzelblattausgaben-Mechanismus**
Reduziert Schwund bedeutend & steigert die Kosteneffizienz
-  **Bis zu 40% Weniger Papierverbrauch**
Stellt eine ultra hohe Ergiebigkeit sicher
-  **Hält 2 Long Life Toilettenpapierrollen**
Langanhaltender Gebrauch, LED-Leuchte signalisiert rechtzeitigen Rollenwechsel
-  **Eingebauter Bremsmechanismus**
Stellt stets eine kontrollierte Entnahme von Toilettenpapier sicher
-  **33 cm (H) x 15 cm (W) x 17,5 cm (D)**
Kompakte Maße, geschaffen für jedes Interieur

VIELFÄLTIGE FÜLLOPTIIONEN

Eine große Auswahl an Nachfüloptionen steht für jeden Hygienebedarf zur Verfügung. Die universelle, vakuumversiegelte Spezialkartusche ist mit einer vorinstallierten, optimierten Pumpe ausgestattet & sorgt für effiziente sowie präzise Abgabe. Mit einer hohen Ergiebigkeit von 1.000 bis 2.500 Anwendungen – je nach Füllung – & verlängerter Haltbarkeit durch das versiegelte System bietet sie maximale Zuverlässigkeit bei minimalem Wartungsaufwand.

SCHAUMSEIFE
C2-FS1000

1 L, bis zu 2.500 Anw., 6 Kartuschen je VE
Varianten: Mild, antibakteriell, parfümfrei

DESINFEKTION
C2-CDM1000

1 L, bis zu 1.000 Anw., 6 Kartuschen je VE
VIAH ROBERT KOCH INSTITUT ÖGHMP

WC-SITZREINIGER
C2-FWC1000

1 L, bis zu 2.500 Anw., 6 Kartuschen je VE
Schaumig, desinfizierende Wirkung

GROBREINIGER
C2-S-TB1000

1 L, bis zu 2.000 Anw., 6 Kartuschen je VE
Alkali-, plastik- & seifenfrei



JETZT VORBESTELLEN



www.jm-metzger.group/kontakt

VIELSEITIG. EFFIZIENT. UNVERZICHTBAR.

Ein breites Sortiment an Toilettenpapierrollen steht zur Verfügung – in verschiedenen Lagen & Längen, passend für jeden Bedarf. Dank eines fortschrittlichen Produktionsverfahrens bieten die Rollen eine besonders hohe Ergiebigkeit bei gleichzeitig kompakter Form – ideal für stark frequentierte Bereiche. Alle Varianten sind mit dem EU Ecolabel & FSC zertifiziert, verfügen über einen recycelbaren Kernstift & stehen für Effizienz wie auch Nachhaltigkeit.

LONG LIFE 2L
C2-THR2502K

2-lagig, 100 m, 32 Rollen je VE



LONG LIFE 2L MAXI
C2-THR3502K

2-lagig, 140 m, 32 Rollen je VE



LONG LIFE 3L
C2-THR3503K

3-lagig, 90 m, 32 Rollen je VE



JETZT VORBESTELLEN



www.jm-metzger.group/kontakt

PUREWIPE

SMART MULTI-WIPE DISPENSER

Einzigartiges, innovatives Hygienesystem zur Ausgabe von trockenen oder getränkten Handtuchpapieren in variabler Länge.



DIE INNOVATION

In einer Welt, die nach Innovation verlangt, hebe ich mich ab. Meine Präzision & Nachhaltigkeit definieren Hygiene neu – sie verbinden Sauberkeit mit Umweltbewusstsein.

Ich gehe mutig voran, setze neue Maßstäbe & übertreffe Erwartungen.

Ich bin die Zukunft der Hygiene, ich bin einzigartig, ich bin PUREWIPE.

JETZT VORBESTELLEN



www.jm-metzger.group/kontakt

True German craftsmanship,
developed & produced in Germany.

SMART MULTI-WIPE DISPENSER

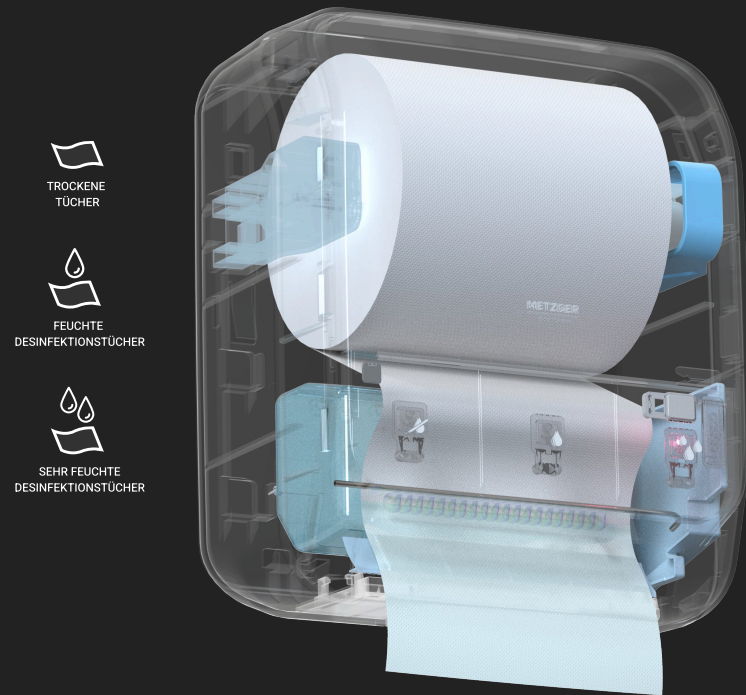

TROCKENE
TÜCHER

FEUCHTE
DESINFEKTIONSTÜCHER

SEHR FEUCHTE
DESINFEKTIONSTÜCHER



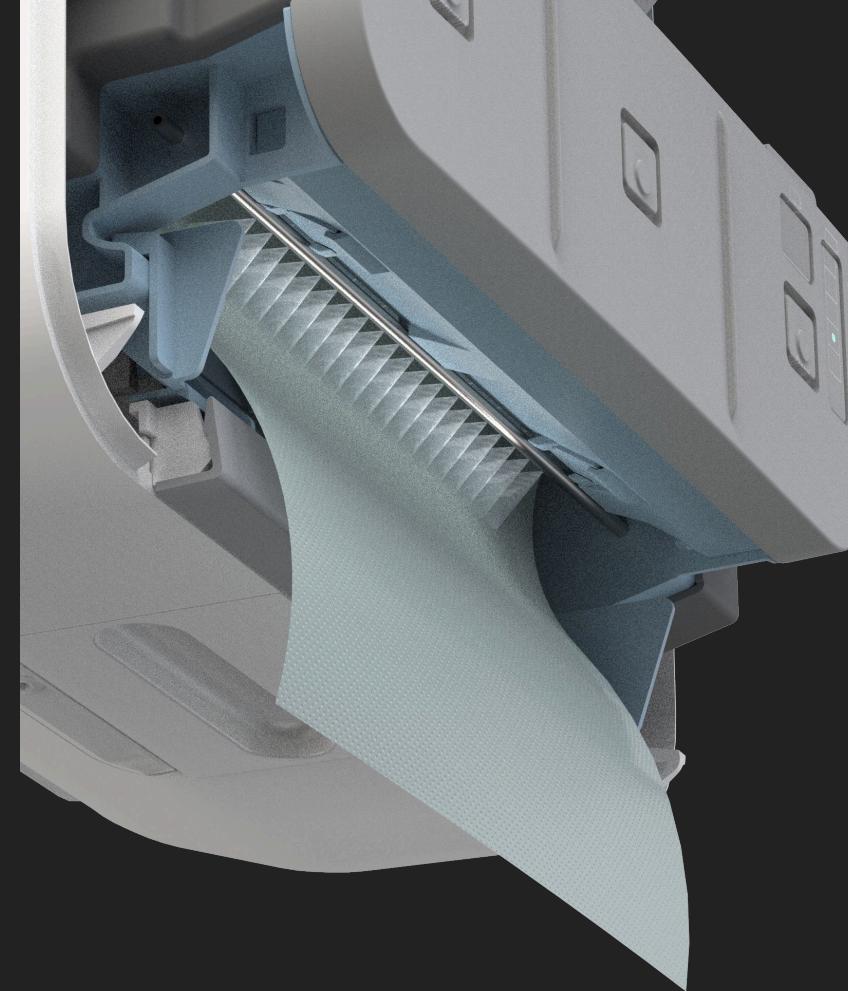

PUREWIPE

C2_COSMOS-PWXXX

-  **Berührungsfreie Bedienung**
Hygienische Papierentnahme
-  **Quick change holder**
Müheloses, schnelles Befüllungssystem
-  **5 Verschiedene Blattlängen**
Frei wählbar, flexibel für jede Anforderung
-  **Akku, Batterie- oder Netzbetrieb**
LED-Leuchte signalisiert den rechtzeitigen Batteriewechsel
-  **Smart connection via cloud & app (optional)**
Abfrage von Füllständen, Datenauswertung der Spender & mehr
-  **Patentiertes System**
Entspricht den aktuellen Anforderungen des Robert Koch-Instituts



MAKELLOSE HYGIENE

-  **Selbstreinigungssystem**
Reinigt innere Bauteile nach jedem Gebrauch, um Kontaminationen vorzubeugen
-  **2.000 ml Tank**
Hohe Kapazität, geringer Wartungsaufwand
-  **150 m, 2-lagig, ca. 1.000 Blatt**
Optimale Länge für langanhaltenden Gebrauch
-  **100% Zellstoff**
Weich zur Haut & nachhaltig, ganz ohne den Kunststoff herkömmlicher Feuchttücher
-  **Kein Austrocknen**
Hält die Feuchtigkeit & sorgt länger für erhöhte Effizienz

ROBERT KOCH INSTITUT



Entspricht den aktuellen Anforderungen des Robert Koch-Instituts

HYGIENE AUF EINEM NEUEN LEVEL

Der PUREWIPE ist eine wahrhaft einzigartige Innovation – entwickelt, um neue Maßstäbe in Hygiene & moderner Flächenpflege zu setzen. Er vereint fortschrittliches Design mit zukunftsweisender Technologie & bietet eine Lösung, wie es sie bisher noch nicht gab.



SMARTE NACHFÜLLLÖSUNGEN

Die Papierhandtuchrollen sind auf Leistung & Effizienz ausgelegt & bieten hochergiebige Varianten, die speziell auf professionelle Hygienebedürfnisse zugeschnitten sind. Das Desinfektionsmittel in der 2-Liter-Kartusche sorgt für eine langanhaltende Anwendung bei minimalem Wartungsaufwand – ideal für stark frequentierte Bereiche.

SMART CLASSICO
C2-HTZ109K

2-lagig, 150 m, 100% Zellstoff, 6 Rollen je VE



DESINFEKTION
C2-OD1200

1 L, bis zu 2.000 Anw., 1 Kartusche je VE



Darauf aufbauend integriert sich das Spendersystem nahtlos in jedes professionelle Umfeld – mit berührungsloser Präzision, optimiertem Ressourceneinsatz & einem zuverlässigen Hygieneworkflow. Sein smartes, benutzerfreundliches Design reduziert die Nachfüllhäufigkeit, erhöht die Sicherheit & unterstützt einheitliche Standards in allen Anwendungsbereichen.



SMART CONNECTION



WAS NUTZEN DATEN OHNE ERKENNTNISSE?

Ihr persönlicher KI-Hygiene-Experte – liefert Antworten in Echtzeit, rund um die Uhr. Für jede Rolle - vom Management & Einkauf über Facility Management bis hin zum Reinigungspersonal & mehr.



KI-Analysen & Insights
Smarte Algorithmen analysieren das Nutzungsverhalten & ermöglichen eine datenbasierte Optimierung der Hygiene



Statistiken & Heatmaps
In Echtzeit dargestellte Grafiken geben auf einen Blick Aufschluss über Nutzungshäufigkeit und Standortmuster



Optimierung der Routen zum Nachfüllen der Spender
Smartes Tracking minimiert Nachfüllaufwand & Wegezeiten



Unterstützung zum optimalen Bestellen von Nachfüllware
Systemgenerierte Listen erleichtern die Nachbestellung und sichern eine lückenlose Versorgung



Browserbasierte App
Bequem von jedem Gerät nutzbar, keine Installation notwendig



Datensicherheit durch Verschlüsselung
Sämtliche Daten werden mit modernsten Verschlüsselungsstandards gesichert

QUICK MOUNTING SYSTEM

Die Hygienespender lassen sich dank der praktischen Wandmontageschiene schnell und unkompliziert installieren, häufig auch unter Nutzung vorhandener Bohrlöcher. Gleichzeitig können die Geräte für Wartung oder Reinigung jederzeit mühelos von der Wand abgenommen werden. Für zusätzliche Sicherheit sind die Spender abschließbar und somit zuverlässig vor unbefugtem Zugriff geschützt.



Einfache Montage
Wandmontageschiene, Nutzung von vorhandenen Bohrlöchern möglich



Diebstahlgeschützt
Öffnung über integriertes Schloss an der Unterseite per Schlüssel, Button oder Magnet

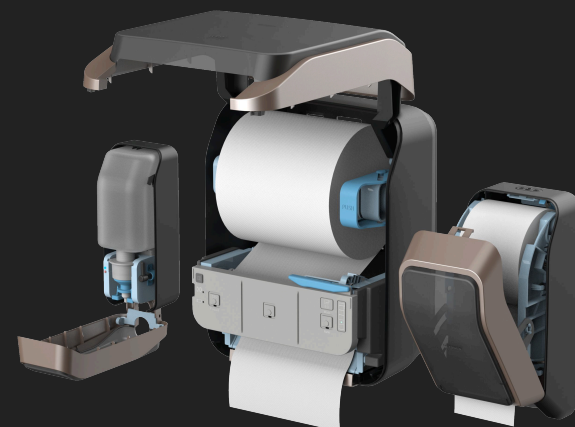

BE THE FIRST

Sprechen Sie uns an & erleben Sie die Innovation, die Hygiene neu definiert.



The Art Of Creating Innovation

Made In Germany

JETZT VORBESTELLEN



www.jm-metzger.group/kontakt

JM Metzger Group
Headquarters
Nordstraße 45
D-74219 Möckmühl

www.jm-metzger.de